

設備教學手冊

熱昇華轉印機



教學影片連結

熱昇華轉印機



透過高溫結合高壓轉印圖像至不同物品上，可轉印的物品如馬克杯、玻璃杯、瓷盤、帆布袋、T shirt、帽子...等。

使用方法：用熱轉印墨水與熱轉印紙印出圖案樣式，將印有圖案的紙張與物品固定後放入模具，依據不同物品調整溫度及加熱時間，壓緊把手即可印製。

準備流程

1. 製作圖片檔或文字後列印在熱轉印紙上



2. 裁剪圖片為需求尺寸後用耐熱膠帶固定於承印物上



3. 依承印物品更換轉印機模具，並測試壓力



4. 開啟電源並設定溫度及秒數



5. 操作熱昇華轉印機

列印說明

紙質選用

(1) 麻布、純棉帆布袋－淺T紙

(2) 聚酯纖維－熱轉印紙

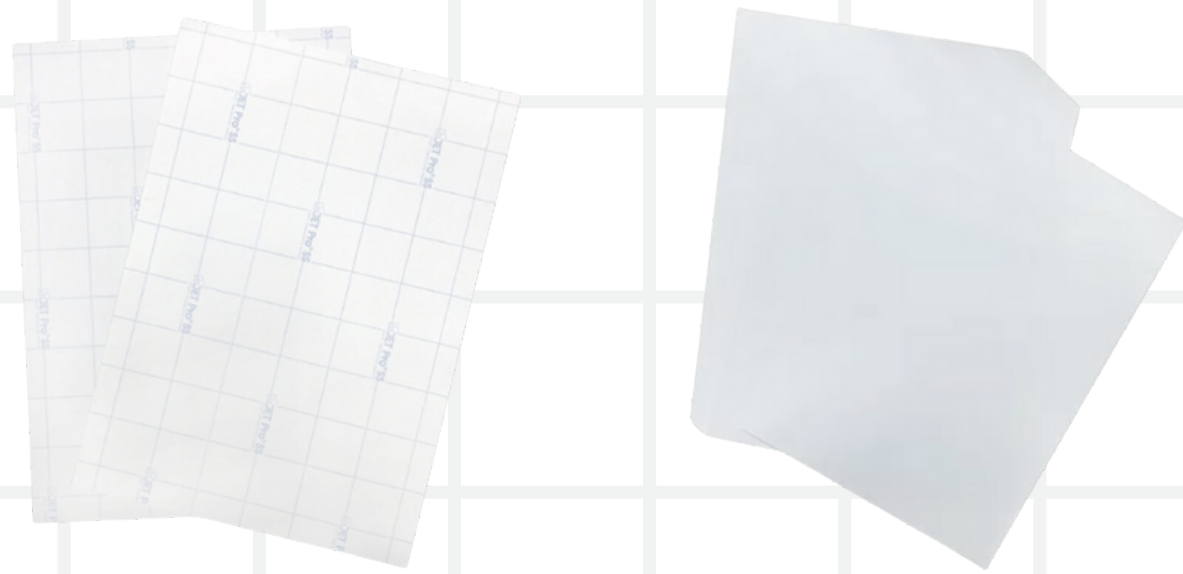

列印設定

(1) 調整圖片大小 (格式－高度／寬度)

(2) 列印設定：

- 選取印表機－SC F100 Series(網路)－印表機內容
- 主選單－列印品質－高
- 更多選項－附加設定－水平翻轉

列印說明

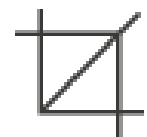
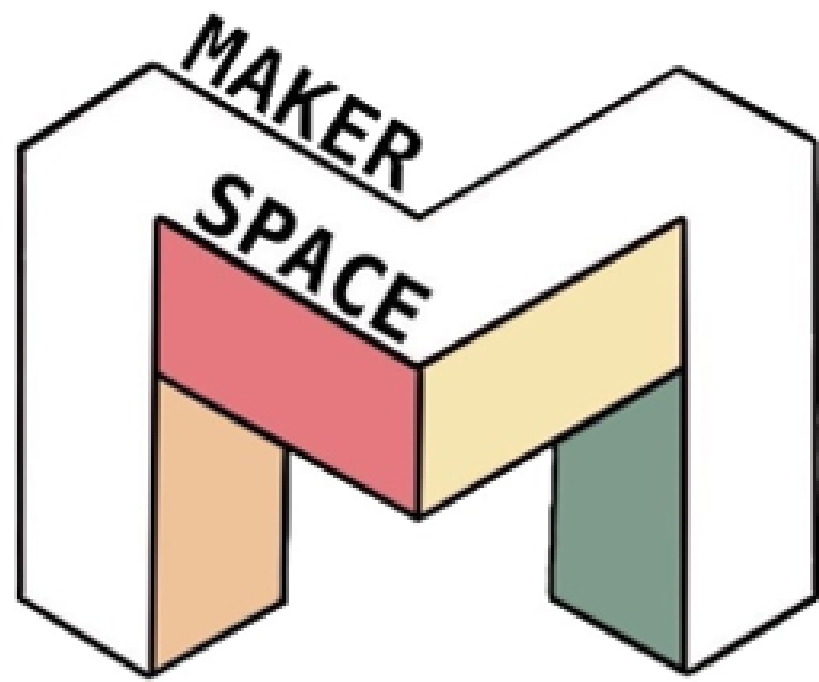

裁剪
▼



高度: 5 公分



寬度: 5.97 公分

大小



印表機



SC-F100 Series(網路)

就緒

[印表機內容](#)

紙張種類

DS Transfer General Purpose/Rigidic ▼

品質選項

高 ▼

附加設定

旋轉180度

雙向列印

水平反轉

準備流程

1. 製作圖片檔或文字後列印在熱轉印紙上



2. 裁剪圖片為需求尺寸後用耐熱膠帶固定於承印物上



3. 依承印物品更換轉印機模具，並測試壓力



4. 開啟電源並設定溫度及秒數



5. 操作熱昇華轉印機

準備流程

1. 製作圖片檔或文字後列印在熱轉印紙上



2. 裁剪圖片為需求尺寸後用耐熱膠帶固定於承印物上



3. 依承印物品更換轉印機模具，並測試壓力



4. 開啟電源並設定溫度及秒數



5. 操作熱昇華轉印機

更換模組

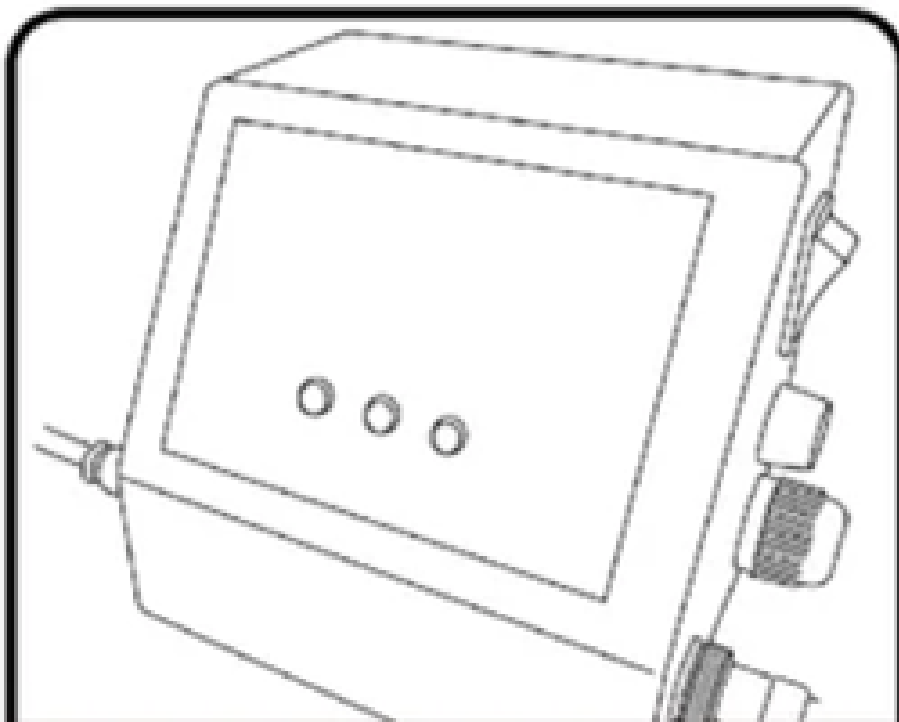

1. 模具接頭位於螢幕主機兩側

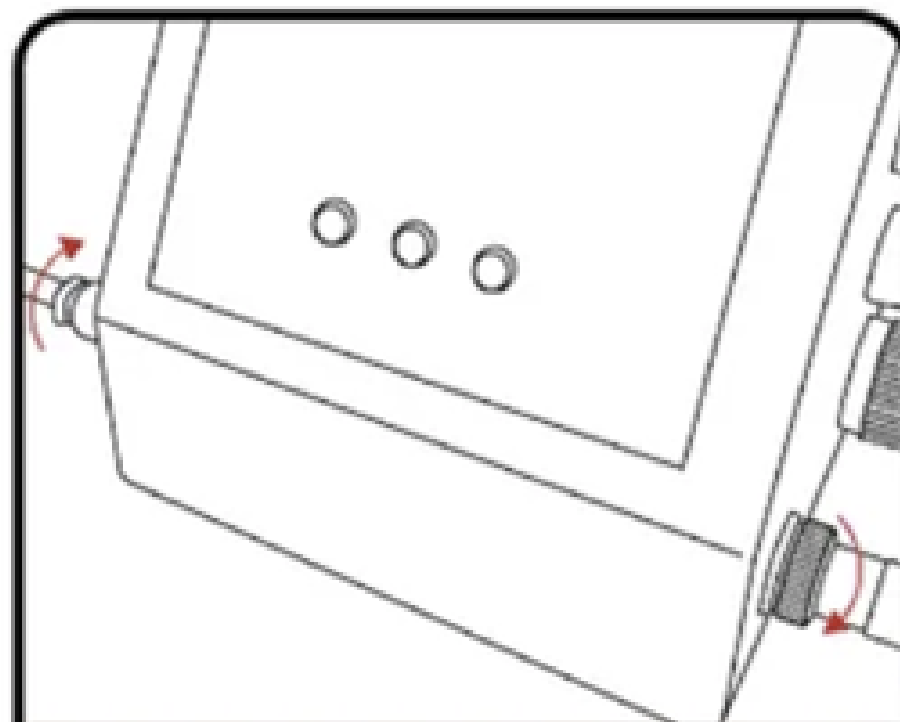

2. 將兩側左右旋扭轉開

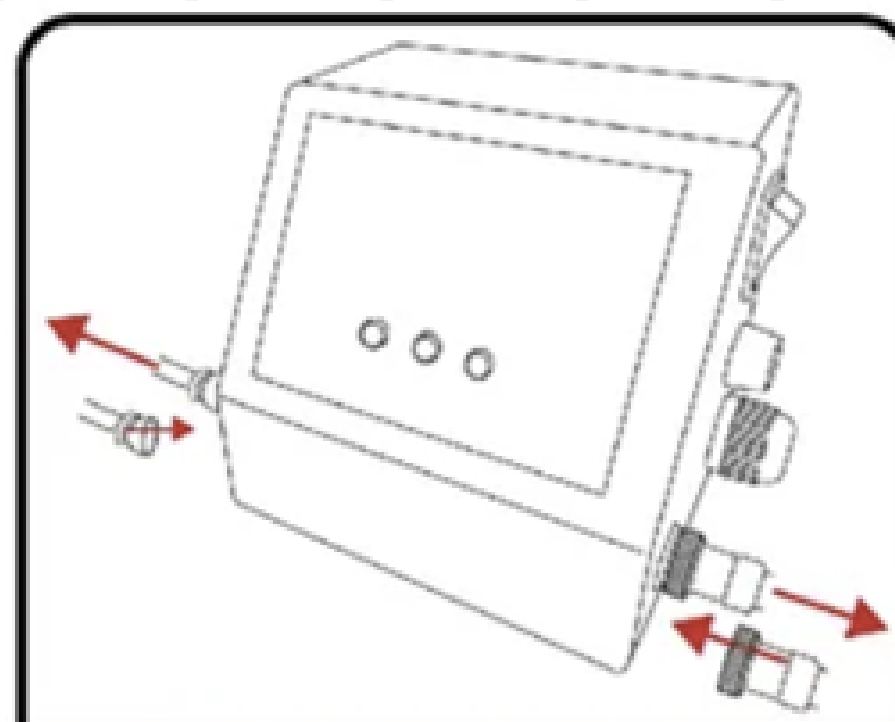

3. 替換成所需使用的模具機線

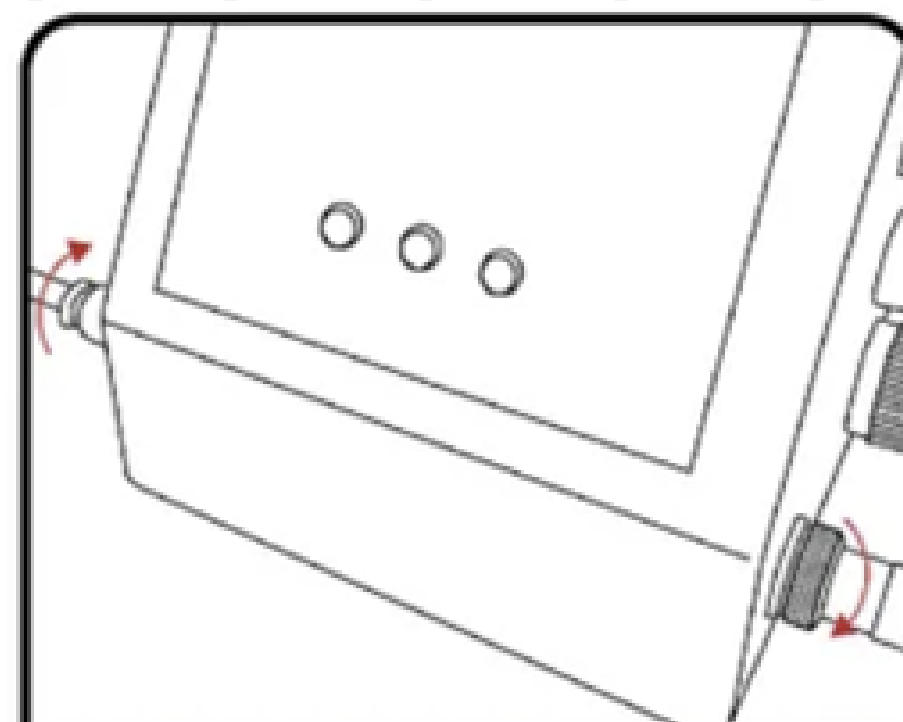

4. 將兩側左右旋扭旋緊



5. 鬆開4顆旋鈕，更換需要的發熱片，再鎖回旋鈕。

測試壓力

1.將承印物置於燙印板下方或夾在燙印板中



2.將手把完全拉下測試壓力



3.若壓不下去或無法緊壓承印物，調整機器的壓力旋鈕



4.反覆測試，直到壓力足以緊壓承印物



5.操作熱昇華轉印機

準備流程

1. 製作圖片檔或文字後列印在熱轉印紙上



2. 裁剪圖片為需求尺寸後用耐熱膠帶固定於承印物上



3. 依承印物品更換轉印機模具，並測試壓力



4. 開啟電源並設定溫度及秒數



5. 操作熱昇華轉印機

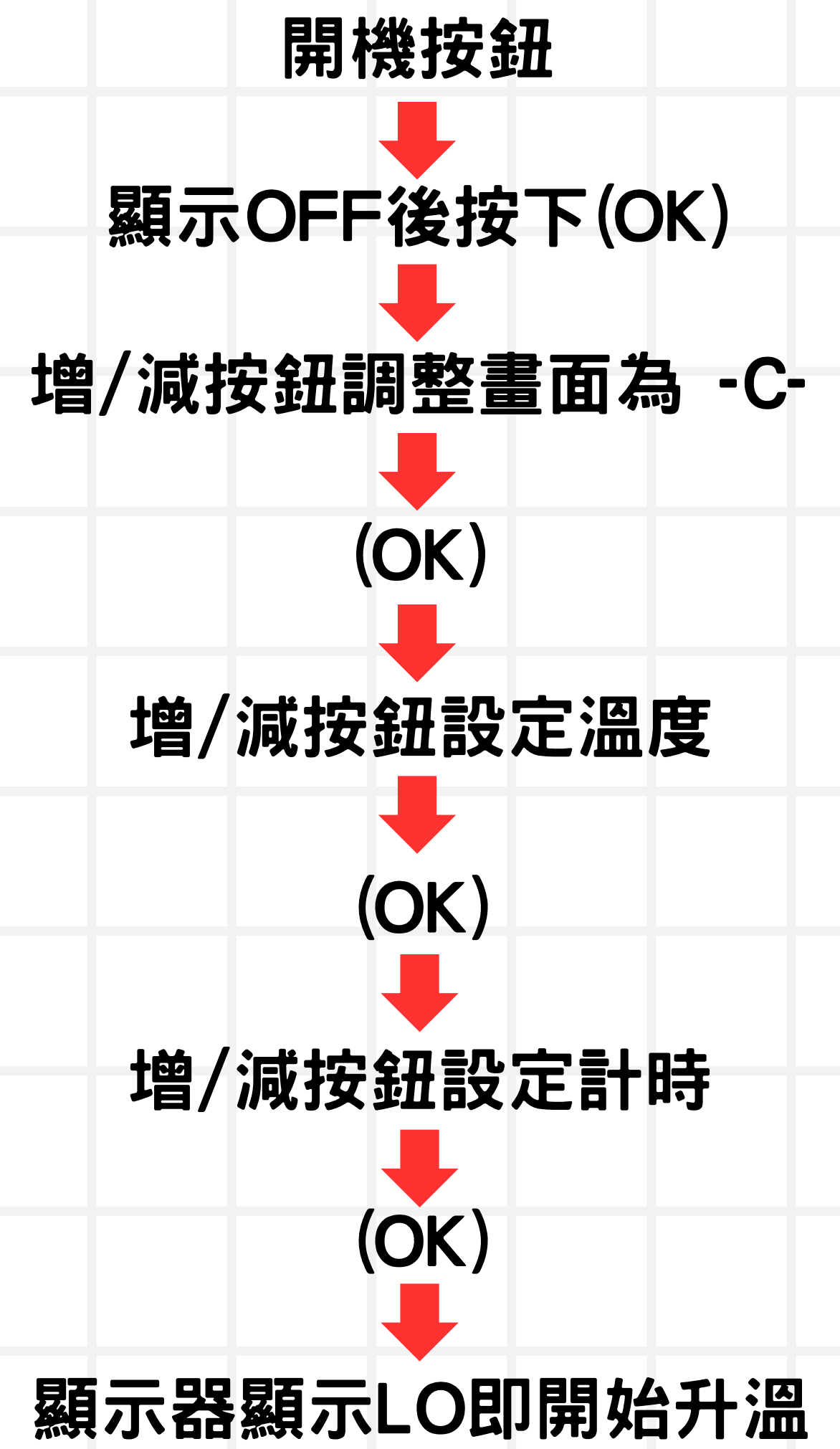
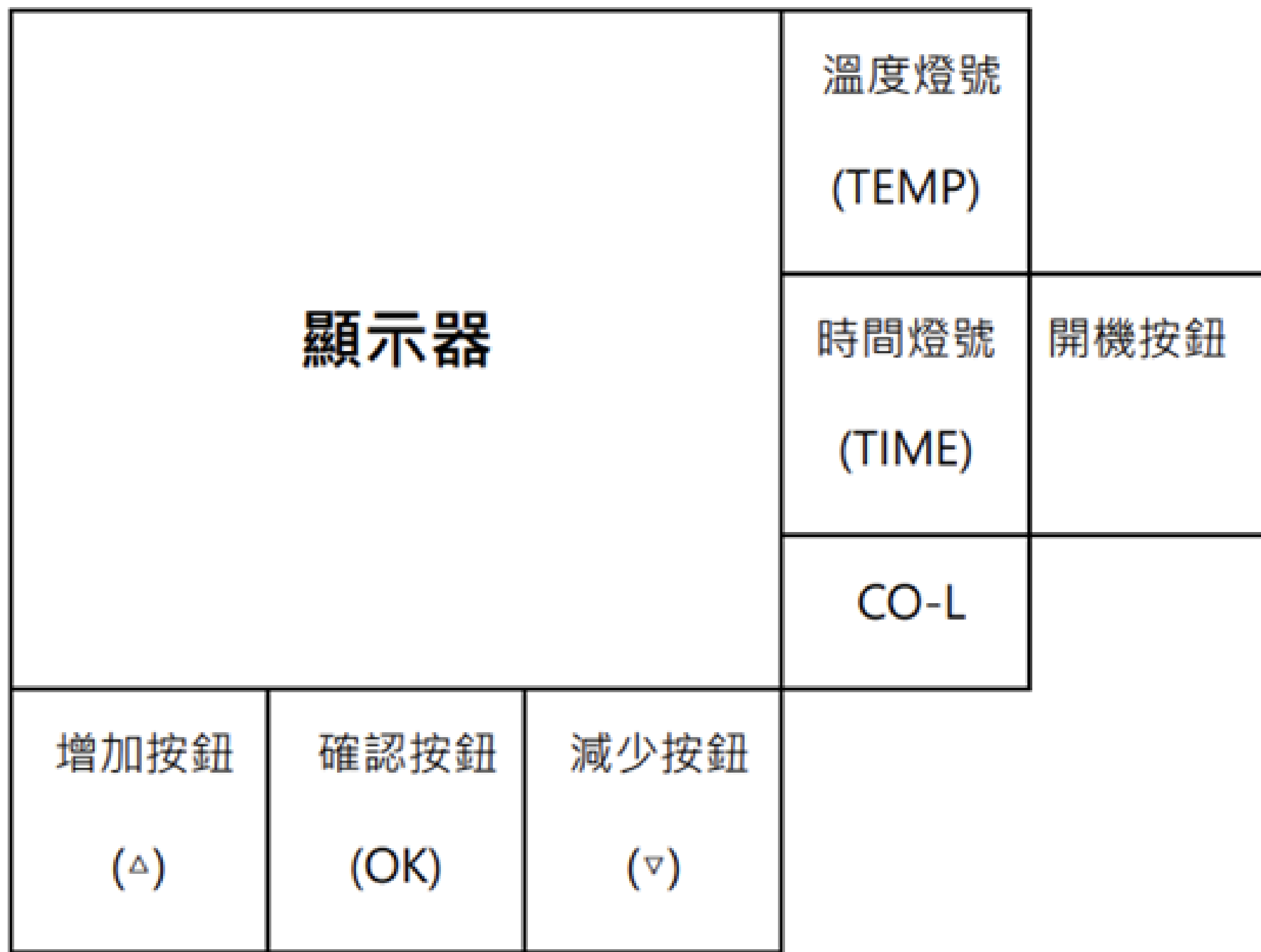

熱轉印溫度秒數建議設定參數表

項目	溫度	秒數	材質	備註
熱昇華-馬克杯(單機款)	200°C	180	陶瓷	白杯/湯匙杯/內彩杯
熱昇華-瓷盤	200°C	180	陶瓷	
熱昇華-陶瓷吸水杯墊-正面烤	200°C	180	陶瓷	
熱昇華-磁磚/陶瓷吸水杯墊-反面烤	190°C	400	陶瓷	紙在磁磚下、磁磚上蓋"矽利康片"、不是烤紙
熱昇華-石板轉印	200°C	360~400	石材	反烤
熱昇華-2D手機殼	200°C	35	金屬	1.先將透明膠保護膜撕掉，再轉印至珍珠金屬板
	180°C	60		2.用附贈的雙面膠帶黏貼上手機殼
熱昇華-氣囊支架	200°C	35	金屬	印製前請將塑膠保護膜撕掉
熱昇華-軟磁鐵拼圖	190°C	35-40	磁鐵	
熱昇華-MDF木質鑰匙圈/MDF木質行李掛牌	180°C	60	木質	印製前請將塑膠保護膜撕掉
熱昇華-皮革鑰匙圈/皮革杯墊	180°C	50	皮革	
熱昇華-紙拼圖	180°C	35	紙類	
熱昇華-排汗衫/抱枕/毛巾/滑鼠墊/小方巾	200°C	35	聚脂纖維	
熱昇華-網帽	200°C	90	聚脂纖維	(八合一多功能)圖檔位置比燙板往內縮1公分左右
		35		(手動燙帽機)圖檔位置比燙板往內縮0.5公分左右
熱轉印-淺色棉T (淺T紙+熱昇華墨水或防水墨水)	190°C	35	布料	1.放置衣服時位置要對好(圖檔需要鏡射)
				2.溫撕接近冷撕，慢慢撕將上面轉貼膜撕掉
熱轉印-深色棉T (深T紙+防水墨水)	150°C	15	布料	1.放置衣服時位置要對好(圖檔不需要鏡射)
				2.冷撕，冷卻後將上面轉貼膜撕掉
熱轉印-膠膜/割字膜				
熱轉印-DTF布料	150°C	15	布料	
熱轉印-DTF口罩	110°C	3	布料	
熱轉印-燙金膜 (印紅包袋)	125°C	15	紙類	雷射印表機+平燙機
熱轉印-氣動燙金 (印紅包袋)	125°C	2	紙類	

準備流程

1. 製作圖片檔或文字後列印在熱轉印紙上



2. 裁剪圖片為需求尺寸後用耐熱膠帶固定於承印物上



3. 依承印物品更換轉印機模具，並測試壓力



4. 開啟電源並設定溫度及秒數



5. 操作熱昇華轉印機

操作說明

1.將承印物放置在燙印板下方或夾在燙印板中



2.以隔熱膠帶固定熱昇華／轉印紙及承印物



3.鋪上矽利康片



4.拉下拉桿



5.確認機器發出聲響且顯示器開始倒數